



San-Max サンマックスのアクアリフトシリーズ

<環境、安全、軽量>を追求する

# AQUA-LIFT®

水圧リフトは  
サンマックスだけの  
オリジナル商品です。

生産物賠償保険付き

## ECO「高所」の新登場!

エコ・ホイール・アクアデッキ。垂直昇降高所作業車  
この装置は環境負荷の少ない。水圧昇降、電動四輪駆動

Ecology-Wheel-Drive-Aqua-Deck  
「EWD43AQ」エコホイール駆動アクアデッキ

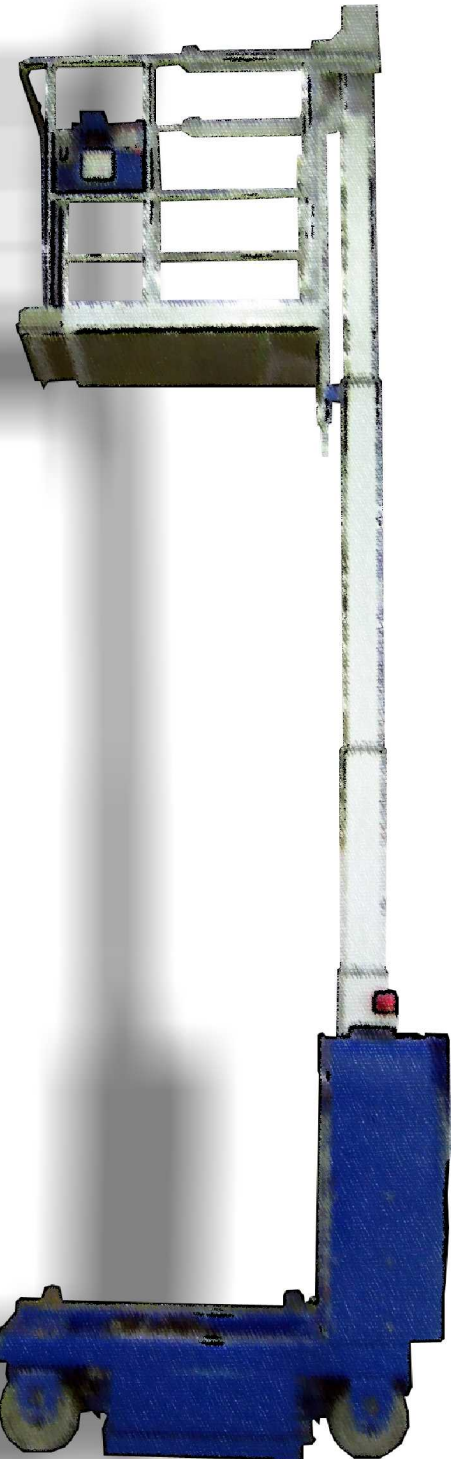

この度高所作業車の過激なる市場に参入する事になりますが、ただ同一機種を投入しても肩を並べて競合に興じるのでは無く、他には無い機種、即ち今社会が求めている安全、環境対応、省エネ型又スマート性のあるもの(一言で云うとECO)をEWD43AQの開発に着手しておりましたが、この度プロトタイプ  
の完成でこのグランドフェアに初めて披露する次第であります。このEWD43AQの開発コンセプトは前にも触れたように安全で環境対応と省エネ、スマート性をモットーとして  
おります。

その方法は高所作業用リフト部分を1本マスト式フルストローク水圧昇降方式。走行部には油圧を使用しない可変DC電動四輪駆動、電動パワステ方式であります。

またバケットステージはスライド張り出し拡張形とスライド無しの固定ワイド形の2種類があります。

走行に於いては2速切替と下降端に於いてのみ搭乗のまま移動走行が可能であります(案)。尚価格体系はそのものの評価であります。(予定価格420万円前後)

AQUA-WHEEL-DECK

# AWD43

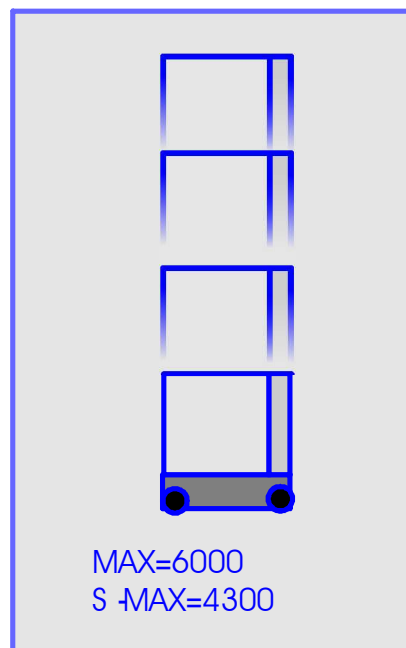
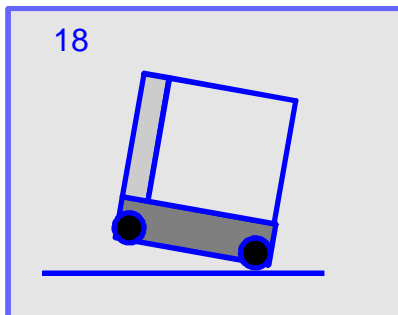
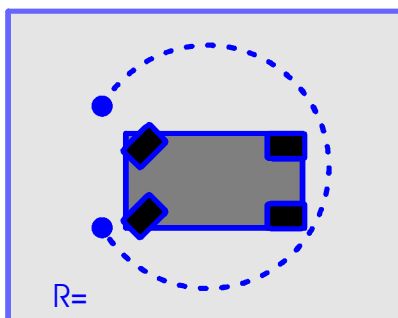
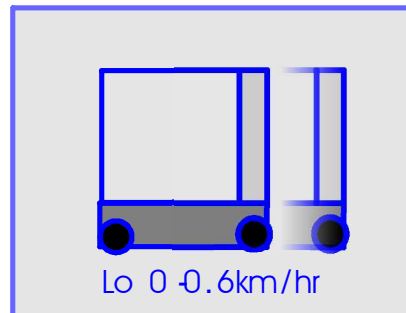
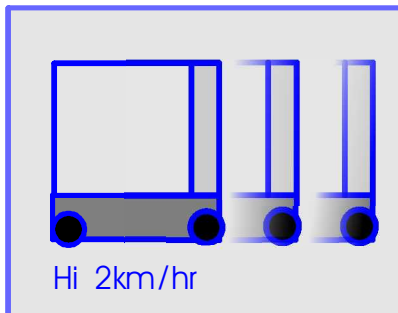
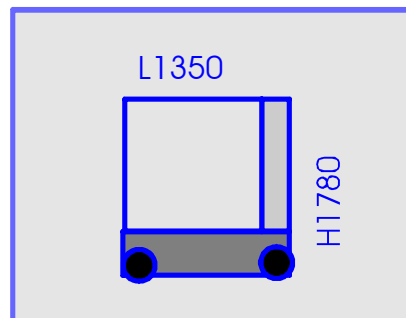
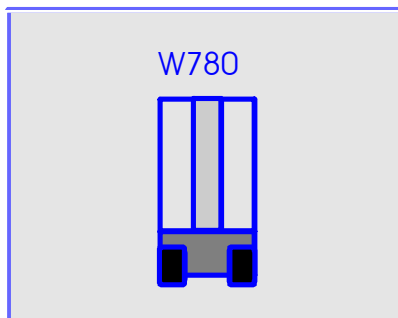

仕様

形式	EWD43AQ
最大作業高さ	6000mm
最大床高さ	4300mm
最小床高さ	540mm
最大荷重	160kgf(1人乗り)
昇降速度	上昇40秒・下降40秒
自走速度	Hi: ~2Km/Hr・Lo: 0~0.6Km/Hr
登板能力	18度
最小陀半径	
電源	100A/Hr・DC24V(DC12V×2)
充電器	一時側AC100V50/60Hz・二次側DC20Atype
自重	500kg
寸法	巾780mm×長1350mm×高1780mm

仕様、規格等は予告無く変更する場合があります。

**San-Max**

サンマックス株式会社

200907

工場 埼玉県吉川市川藤2-6-22

tel048(981)5329 fax048(982)4011

本社 東京都足立区西伊興1-18-13

tel03(3853)6863 fax03(3853)6156

Url:<http://www.sanmax.co.jp> email:[info@sanmax.co.jp](mailto:info@sanmax.co.jp)